

II. - DESCRIPTION DES CIRCUITS

A. HAUTE FRÉQUENCE

1. Dans la position cadre.

Le signal haute fréquence est reçu sur un cadre antiparasite constitué par un bâtonnet de ferrite long de 200 mm, portant les bobines d'accord PO et GO.

2. Sur la position antenne.

Le cadre est hors service et des bobines d'accord antenne PO et GO se substituent à lui.

3. En ondes courtes.

Par l'intermédiaire d'un circuit d'entrée, la réception est assurée par l'antenne télescopique ou la prise antenne extérieure.

La mise en circuit des trois gammes OC-PO-GO, est assurée par un commutateur à clavier à quatre touches.

La touche antenne est uniquement utilisée pour la réception sur antenne voiture.

L'étage oscillateur modulation est constitué par un transistor PHILCO 1691, du type DRIFT, c'est-à-dire spéciale haute fréquence, ou SFT 117.

L'ensemble composé des commutateurs, des bobines et des trimmers ajustables, constitue le bloc haute fréquence trois gammes.

B. FRÉQUENCE INTERMÉDIAIRE

Deux transistors Sc 2 (SFT 107) et Sc 3 (SFT 106) sont utilisés pour l'amplification de fréquence intermédiaire. Les transformateurs de liaison à pot fermé sont réglés sur 477 kc/s.

Ces transformateurs sont repérés sur les blindages respectivement par RB 1 - RA 2 - RA 3.

Chacun des deux étages possède un circuit de neutrodynage par capacité. C 7 et C 11 ramènent sur les bases des transistors SC 2 et Sc 3 un signal en opposition de phase.

C. DÉTECTION ET COMMANDE AUTOMATIQUE DE GAIN

La détection du type classique est assurée par une diode au germanium D 2. Ce montage à basse impédance utilise comme résistance de charge, après un premier filtre haute fréquence composé de R 34 et C 22, le potentiomètre de volume sonore P 1 et la résistance R 14. La capacité de détection C 12 est de 10 nF.

Le gain des étages de fréquence intermédiaire est commandé par une tension continue positive prélevée sur la résistance de détection.

D. PRÉAMPLIFICATEUR BASSE FRÉQUENCE ET DÉPHASEUR

Le signal attaque la base du transistor Sc 7 (SFT 152) à travers une capacité de 6,4 microfarad, le volume sonore est dosé par le potentiomètre P 1.

L'étage déphaseur est composé du transistor Sc 6 (SFT 152) et d'un transformateur T 1 - 1071 B dont le noyau est constitué de tôles à grains orientés.

E. ÉTAGE DE SORTIE HAUTE FRÉQUENCE

L'étage de sortie basse fréquence utilise deux transistors Sc 4 et Sc 5 (SFT 123) montés en push-pull classe B, sans transformateur de sortie.

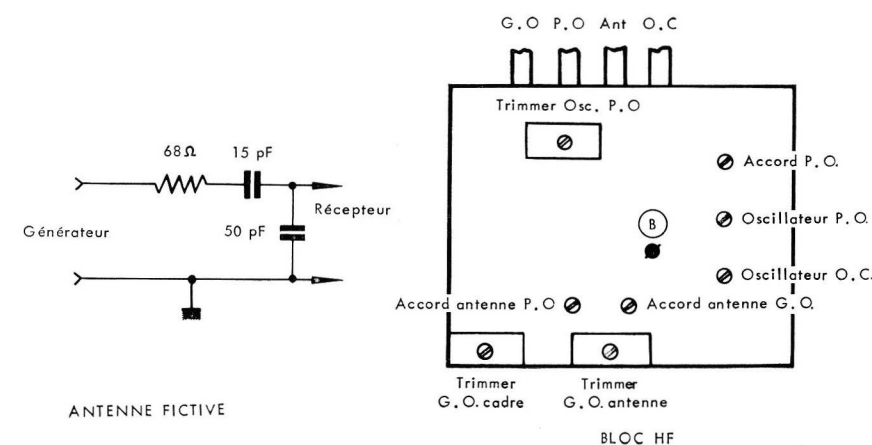

III. - RÉGLAGES

A. RÉGLAGE DE LA DIODE D'AMORTISSEMENT

Le point A étant à la masse.

Après avoir mesuré la tension à l'anode de D 1, ajuster R 6 de façon à obtenir sur le collecteur du transistor Sc 2 une tension inférieure de 1 V à celle de l'anode de D 1. Cela permet de rendre non conductrice la diode D 1 pour les faibles injections. Pour les fortes injections, la diode D 1 élargit la bande passante — par amortissement du transformateur RB 1 et assure une meilleure musicalité sur les stations locales.

B. TABLEAU DE RÉGLAGE

Réglage	Fréquence	Commutation	Position C.V.	Point d'attaque	Réglage à effectuer	Observations
Fréquence intermédiaire	477 kc/s	Touche PO enclenchée Position cadre	Fermé	Débrancher le fil rouge du cadre et injecter le signal sur le fil Potentiomètre au maxi (Point B du schéma)	Régler les 3 bobines RB 1-RA 2-RA 3 pour un maximum de signal	Répéter plusieurs fois l'opération pour arriver au minimum d'injection et éviter l'amortissement par la diode D 1
OC	1 ^o 5,85 Mc/s	Touche OC enclenchée	Fermé	Ressouder le fil rouge Prise antenne par l'intermédiaire d'une antenne fictive	Noyau oscillateur OC Trimmer sur le C.V. Noyau accord OC	Répéter plusieurs fois l'opération Régler au maximum de signal et au minimum d'injection
	2 ^o 17,1 Mc/s	Touche OC enclenchée	Ouvert			
	3 ^o 6,1 Mc/s	Touche OC enclenchée	Repère cadran			
PO Position cadre	1 ^o 520 kc/s	Touche PO enclenchée et antenne relevée	Fermé	Boucle rayonnante	Noyau oscillateur PO Trimmer oscillateur PO (sur bloc HF) Bobine PO du cadre Trimmer sur C.V. accord	Répéter plusieurs fois l'opération Régler au maximum de signal et au minimum d'injection
	2 ^o 1.610 kc/s		Ouvert			
	3 ^o 574 kc/s		Repère cadran			
	4 ^o 1.400 kc/s		Repère cadran			
Pas de réglage oscillateur en GO (Position cadre)	1 ^o 170 kc/s	Touche GO enclenchée Antenne relevée	Recherc. le signal	Boucle rayonnante	Bobine GO du cadre Timmer GO sur bloc	Régler au maximum de signal et au minimum d'injection
	2 ^o 250 kc/s		Repère cadran			
PO (Position antenne)	574 kc/s	Touches PO et antenne enclenchées	Repère cadran	Prise antenne par l'intermédiaire de l'antenne fictive	Noyau accord antenne PO sur bloc HF	Régler au maximum de signal et au minimum d'injection
GO (Position antenne)	170 kc/s	Touches GO et antenne enclenchées	Recherc. le signal	Prise antenne par l'intermédiaire de l'antenne fictive	Noyau accord antenne GO sur bloc HF Trimmer GO antenne sur bloc HF	Régler au maximum de signal et au minimum d'injection
	250 kc/s					

IV. - DÉMONTAGE DU CHASSIS

- Retirer les deux vis à bois maintenant le panneau arrière par le dessous.
- Enlever en tirant les boutons du potentiomètre et de recherche stations.
- Dévisser, à l'aide d'une pince chaînette, les écrous fendus retenant le cadran.
- Dévisser, à l'aide d'une pièce de monnaie, les deux vis latérales du coffret.
- Retirer la vis de fixation de l'antenne télescopique sous le coffret.
- De l'arrière, tirer à soi le châssis par le bas, pour dégager la partie cadran.

RIBET DESJARDINS NOTICE DE MAINTENANCE

13 A 19, RUE PERIER, MONTRouGE (SEINE) TEL. ALESIA 24-40 +

TRANSISTOR "SPORT 3"

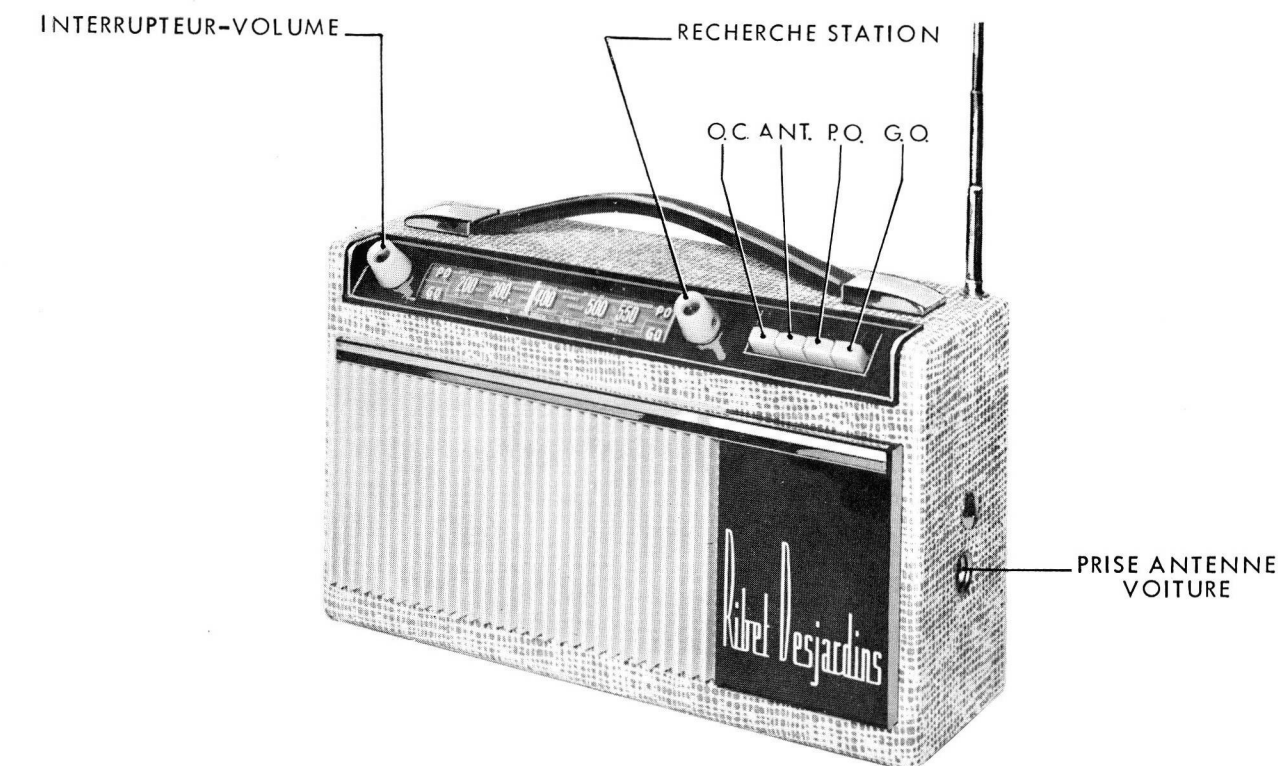

I. - CARACTÉRISTIQUES GÉNÉRALES

- Récepteur portable : OC : 18 à 50 m.
PO : 186 à 576 m.
GO : 1.070 à 1.940 m.
- 7 transistors P.N.P.
- 2 diodes au germanium.
- Cadre ferrite de 200 mm.
- Antenne télescopique pour le fonctionnement en OC.
- Sélecteur 4 touches : OC - Antenne cadre - PO - GO.
- Fréquence intermédiaire : 477 kc/s.
- Étage final push-pull sans transformateur.
- Puissance de sortie : 325 mW.
- Haut-parleur 12 cm.
- Prise pour antenne voiture ou antenne extérieure.
- Alimentation par 2 piles standard de 4,5 V couplées dans un boîtier isolant.
- Câblage imprimé.
- Coffret, gainage plastique gris clair.
- Dimensions : Longueur 280 mm. Profondeur 95 mm. Hauteur 175 mm.
- Poids : 2.100 g.

Reproduction interdite

RETRONIK.FR 2022

DOCUMENTATION CONFIDENTIELLE A L'USAGE DU DÉPOSITAIRE SPÉCIALISTE RIBET-DESJARDINS

